



Schleif- und Poliersystem E-MAX Set EL-351-IH

Lieferumfang:
 Steuereinheit E-MAX NE-129
 Mikromotor NK-351 mit Motorkabel und
 Smart-Switch
 Schnellspannhandstück IH-300
 Spannzange 2,35 und 3mm
 Handstückhalter und Handstückablage
 Spanschlüssel

20-9984 Set 1.183,00



Motor Ein/Aus
 Drehzahlregler
 Umschalter Hand/Fuss
 Vorwärts/Rückwärtslauf

Die intelligente Steuereinheit NSK E-MAX erkennt, ob über sie über Fußschalter, Smart-Switch am Handstück oder Taste angesprochen wird. Ob die Drehzahlregelung über Stellrad oder Fussregler gewünscht ist, kann gewählt werden. Das praktische Design spart Platz und ermöglicht das bequeme Tragen der Einheit.

Elektrischer Anschluss: 230V / 50-60Hz
 Leistungsaufnahme: 30W
 Ausgangsspannung: 1 - 35V DC
 Abmessungen: 190 x 98 x 180mm
 Gewicht: 2,1kg

Steuereinheit NE-129

20-9982 Stk 431,00

ohne Abb.
 wahlweise als Ein-/Aus-Schalter oder Fussregler

Fußregler FC-40

20-1440 Stk 90,70



Drehzahl: 1.000 - 35.000 min⁻¹
 Max. Drehmoment: 4,1 cNm
 Ausgangsleistung: 71W
 Gewicht: 109g ohne Kabel
 Kabellänge: 1,5m Spiralkabel

Mikromotor NK-351

35.000 Upm
 Lieferung mit Kabel und Smart-Switch

20-8003 Stk 514,00

Mikromotor NK-261

27.000 upm

Lieferung mit Kabel und Smart-Switch

Drehzahl: 1.000 - 27.000 min⁻¹
 Max. Drehmoment: 4,6 cNm
 Ausgangsleistung : 72W
 Gewicht: 146g ohne Kabel
 Kabellänge: 1,5m Spiralkabel



20-8012 Stk 554,00

Mikromotor NK-151

15.000 upm

Lieferung mit Kabel und Smart-Switch

Drehzahl: 1.000 - 15.000 min⁻¹
 Max. Drehmoment: 9,8 cNm
 Ausgangsleistung : 52W
 Gewicht: 201g ohne Kabel
 Kabellänge: 1,5m Spiralkabel



20-8022 Stk 625,00

Motorkabel

20-8004	Stk	100,80	für NK-351	NQL-351C	Spiralkabel	
20-8013	Stk	100,80	für NK-261	NQL-261C	1,5m	
20-8023	Stk	100,80	für NK-151	NQL-151C	mit Smart-Switch	
20-8005	Stk	100,80	für NK-351	NQL-351S	Glattes Kabel	
20-8014	Stk	100,80	für NK-261	NQL-261S	2m	
20-8024	Stk	100,80	für NK-151	NQL-151S	mit Smart-Switch	

Verlängerungskabel

20-8051 Stk 70,60 glatt 3m NQL-EXT

Adapterkabel

20-8052 Stk 30,70 Adapterkabel zum Anschluss alter Motore an neue Steuereinheit NE-129 NQL-ADP

20-8052A Stk 30,70 Adapterkabel zum Anschluss neuer Motore an alte Steuereinheit NE-122 NCL-ADQ



2006 EUR exkl. MWST - Satz- und Druckfehler sowie Preisänderungen vorbehalten



Gewicht: 62g
Spannzangentyp: CHH (0,3 - 3,175mm)

Schnellspannhandstück IH-300

Lieferung mit Spannzange 2,35 und 3mm
und Spannschlüsseln

20-1005 Stk 233,00

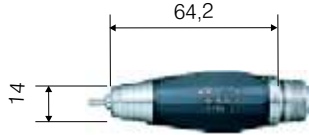

Gewicht: 96g
Spannzangentyp: CHH (0,3 - 3,175mm)

Schnellspannhandstück IR-300

Lieferung mit Spannzange 2,35 und 3mm
und Spannschlüsseln

20-1008 Stk 282,00

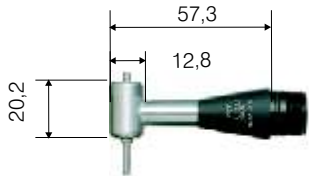

Drehzahl: Maximum kurzzeitig
20.000min⁻¹ Dauerbetrieb
Gewicht: 45g
Spannzange: CHC (1,0 - 3,175mm)

90° Winkelhandstück IC-300

Lieferung mit Spannzange 3mm,
Spannschlüsseln, Gummiträgern und
Schleifblättern

20-1006 Stk 191,00

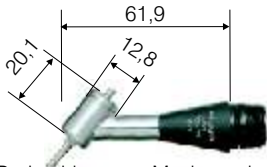

Drehzahl: Maximum kurzzeitig
20.000min⁻¹ Dauerbetrieb
Gewicht: 45g
Spannzange: CHC (1,0 - 3,175mm)

45° Winkelhandstück KC-300

Lieferung mit Spannzange 3mm,
Spannschlüsseln, Gummiträgern und
Schleifblättern

20-1014 Stk 191,00

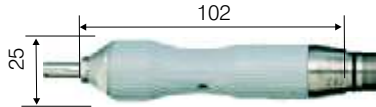

nicht mit Motor NK-351 verwenden

Gewicht: 210g
Spannzangentyp: CHG (0,5 - 6,35mm)

6-mm-Handstück HG-200

Lieferung mit Spannzange 6mm und
Spannschlüsseln

20-1016 Stk 233,00



Werkzeugaufnahme: 3,2mm
Drehzahl: Maximum kurzzeitig
20.000min⁻¹ Dauerbetrieb
Gewicht: 143g
Hubzahl: 0-7.600 Hübe/min
Hublänge: 0,3-1,2mm stufenlos

Stift-Feilmaschine K-042

Lieferung mit Werkzeughaltersortiment
und Spannschlüsseln

20-1303 Stk 534,00

Handfeilmaschine LS-100

Lieferung mit Werkzeughaltersortiment und Spannwerkzeugen

Werkzeugaufnahme: 3,3mm
 Motordrehzahl: 40.000 min⁻¹ kurzzeitig
 30.000 min⁻¹ Dauerbetrieb
 Drehzahlreduktion: 1:4
 Hubzahl: 0 - 7.600/min
 Hublänge: 0 - 6mm
 Gewicht: 680g

20-1302 Stk 806,00



Handfeilmaschine NLS-100

Lieferung mit Werkzeughaltersortiment und Spannwerkzeugen

Werkzeugaufnahme: 3,3mm
 Motordrehzahl: 40.000 min⁻¹ kurzzeitig
 30.000 min⁻¹ Dauerbetrieb
 Drehzahlreduktion: 1:4
 Hubzahl: 0 - 7.600/min
 Hublänge: 0 - 6mm
 Gewicht: 800g

20-1454 Stk 1.189,00



Mini-Feilmaschine ML-2/4/8

Lieferung mit Werkzeughaltersortiment und Spannwerkzeugen



Werkzeugaufnahme: 3,2mm
 Motordrehzahl: 40.000 min⁻¹ kurzzeitig
 30.000 min⁻¹ Dauerbetrieb
 Drehzahlreduktion: 1:4
 Gewicht: 130g
 Hubzahl: 0 - 10.000/min

Artikelnummer	Stk	Preis	Hub
20-1309	Stk	474,00	ML-2 0,2mm
20-1308	Stk	474,00	ML-4 0,4mm
20-1307	Stk	474,00	ML-8 0,8mm

Querhubhandstück SLS-16

Lieferung mit Werkzeughaltersortiment und Spannwerkzeugen



Werkzeugaufnahme: 3,2mm
 Drehzahl: Maximum kurzzeitig
 20.000min⁻¹ Dauerbetrieb
 Gewicht: 127g
 Hubzahl: 0-9.000 Hübe/min
 Hublänge: 0-1,6mm stufenlos

20-1380 Stk 484,00

Universalklemme für flach und rund bis 6mm

234-9213 Stk 9,95





Schleifbandbreite: 4, 6 und 8mm
 Motordrehzahl: Maximum erlaubt
 Bandgeschwindigkeit: 0 - 825 m/min
 Gewicht: 350g

Bandschleifer KBS-100

Lieferung mit Sortiment Schleifbändern

20-1065	Stk	474,00
---------	-----	--------

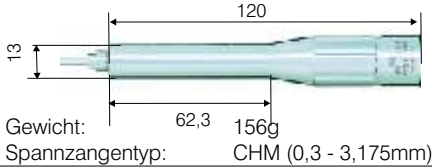

Gewicht: 156g
 Spannzangentyp: CHM (0,3 - 3,175mm)

Schlankes Handstück BMH-300

Lieferung mit Spannzange 3mm und Spannschlüsseln

20-1017	Stk	233,00
---------	-----	--------

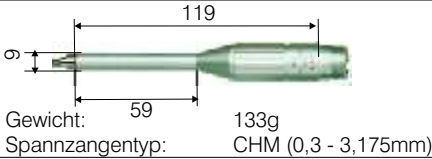

Gewicht: 133g
 Spannzangentyp: CHM (0,3 - 3,175mm)

Extraschlankes Handstück MH-300

Lieferung mit Spannzange 3mm und Spannschlüsseln

20-1011	Stk	159,00
---------	-----	--------



Max. Drehzahl: 15.000 min⁻¹ Dauerbetrieb
 Gewicht: 50g
 Spannzangentyp: K-252 (1,6mm)

90° Miniwinkelhandstück MFC-300S

Lieferung mit Spannzange 1,6mm und Spannschlüsseln

20-1012	Stk	191,00
---------	-----	--------

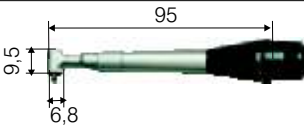

Max. Drehzahl: 15.000 min⁻¹ Dauerbetrieb
 Gewicht: 47g
 Spannzangentyp: K-253 (1,6mm)

90° Miniwinkelhandstück MFC-300M

Lieferung mit Spannzange 1,6mm und Spannschlüsseln

20-1013	Stk	169,00
---------	-----	--------

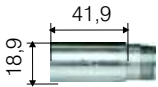

Drehzahlreduzierung: 1:4

Reduziergetriebe 1:4 RG-01

20-1009	Stk	100,80
---------	-----	--------

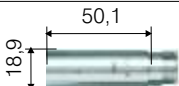

Drehzahlreduzierung: 1:15

Reduziergetriebe 1:15 RG-02

20-1010	Stk	131,00
---------	-----	--------

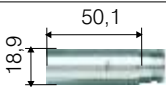

Drehzahlreduzierung: ohne

Verlängerungsstück CN-01

20-1015	Stk	55,40
---------	-----	-------

Spannzangen

Typ CHC

20-90492	Stk	50,40	2,35mm
20-90430	Stk	50,40	3,0mm

Passend für:
IC-300, KC-300

Lieferbar auch in 1,0 - 2,0mm



Typ CHG

20-91192	Stk	53,20	2,35mm
20-91130	Stk	53,20	3,0mm
20-91160	Stk	53,20	6,0mm

Passend für:
HG-200

Lieferbar auch in 0,5 - 5,9mm



Typ CHH

20-90692	Stk	46,60	2,35mm
20-90630	Stk	46,60	3,0mm

Passend für:
IH-300, IR-300

Lieferbar auch in 0,3 - 2,9mm



Typ CHM

20-90992	Stk	46,60	2,35mm
20-90930	Stk	46,60	3,0mm

Passend für:
MH-300, BMH-300

Lieferbar auch in 0,3 - 2,9mm



Typ K-252

20-90316	Stk	29,20	1,6mm
----------	-----	-------	-------

Passend für:
MFC-300S



Typ K-253

20-90016	Stk	29,20	1,6mm
----------	-----	-------	-------

Passend für:
MFC-300M





Schraubverschluß für
schnellen Gerätewechsel

Auf/Zu
Schnellspann



Schaltring für Vorwärts-
und Rückwärtslauf

Eingebauter Staub- Schutz-Mechanismus

Ein spezieller Staubschutz-
mechanismus verhindert das
Eindringen von
Staubpartikeln und
gewährleistet so eine
beständige Verfügbarkeit.



Drehzahl: max. 30.000 min⁻¹
{0,4MPa (4,0 kgf/cm²)}

Luftdruck: 0,3 ~ 0,45MPa
(3,0 ~ 4,5 kgf/cm²)

Luftverbrauch: 75 Nl/min

Max. Drehmoment: 6,6 cNm (670 gfcM)
{0,4MPa (4,0 kgf/cm²)}

Ausgangsleistung : 46W (Motor)

Gewicht: Motor IM-301 +
Handstück IH-300: 192g

NSK ROTUS Standard Set R301-IH

20-1149 Set 978,00

Bestehend aus:

Druckluft Motor IM-301

Schnellspannhandstück IH-300

Spannzange Typ CHH 3,0mm

Air Line Kit AL-0306

Fußschalter AFC-45

Rohrleitungsschlauch 2 Meter K-260

Öl K-211

- ➔ Luftdruckmotor - entwickelt für höhere Leistungsfähigkeit
- ➔ Geringes Gewicht - trotz kompaktem Design
- ➔ Vorwärts-, Rückwärtslauf und Drehzahlregulierung - über Schaltring
- ➔ Drehzahlregulierung auch über Fußregler
- ➔ Geringer Arbeitslärm durch Schalldämpfer
- ➔ Alle Handstücke aus dem NSK E-MAX Mikromotorsystem einsetzbar

ROTUS IM-300 Leistungs Kurve

Luftdruck 5 kgf/cm²

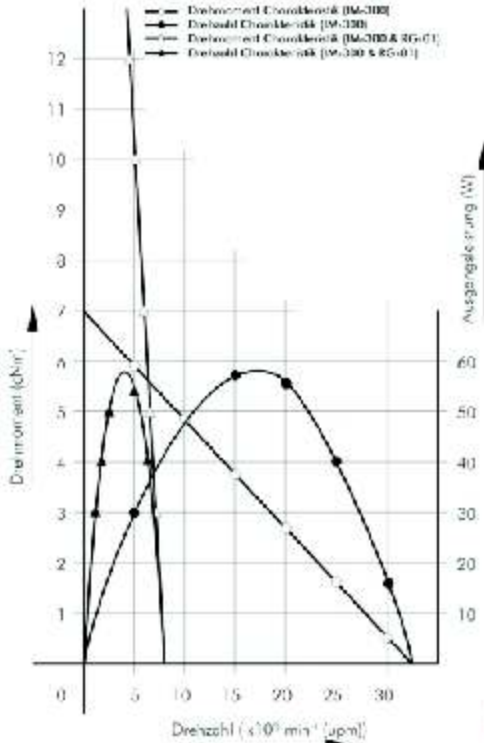

Airline Kit AL-0306

20-1545 Stk 242,00



Schnellspannhandstück IH-300

20-1005 Stk 233,00



Luftdruck Motor IM-301

20-1004 Stk 363,00



Reduziergetriebe 1:4 RG-01

20-1009 Stk 100,80



Reduziergetriebe 1:15 RG-02

20-1010 Stk 131,00



Fußschalter AFC-45

20-1064 Stk 111,00



Schalldämpfer K-209

20-1060 Stk 30,20

2006 EUR exkl. MWST - Satz- und Druckfehler sowie Preisänderungen vorbehalten



Espert 500 Set ES50C-HR 140W

20-9882 Set 1.714,00

Lieferumfang:
Steuergerät NE-96
Motor ENK-500C (normales Drehmoment)
Schnellspannhandstück EHR-500
Spannzange CHH-3,0 und CHH-2,35
Handstückhalter
Handstückablage
Spannschlüsselsatz

Espert 500 Set ES50T-HR 200W

20-9884 Set 1.714,00

Lieferumfang:
wie oben, jedoch mit
Motor ENK-500T (hohes Drehmoment)



Anschlussspannung 230V / 50-60Hz
Abmessungen: 172x230x94mm
Gewicht: 2,6kg

Steuergerät NE-96

20-9886 Stk 756,00

Steuergerät mit Mikroprozessor für die
bürstenlosen Espert 500 - Motoren. Das FIX-Speed®-
System speichert die eingestellte Drehzahl. Einfache
Bedienung beliebig mit Smart-Switch oder Fußtaster ohne
Umstellen. Automatische Drehzahlnachregulierung bei
Laständerung

Fußregler FC-40

20-1440 Stk 90,70

wahlweise als Ein/Aus-Schalter oder Regler



Compact-Motor ENK-500C 140W

Lieferung einschl. Kabel und Smart-Switch

20-9088 Stk 605,00

Drehzahl: 1.000 - 50.000 min⁻¹
 Gewicht: 115g (ohne Kabel)
 Ausgangsleistung: 140W
 Drehmoment: max. 6 cNm
 Kabellänge: 1,5m



Torque-Motor ENK-500T 200W

Lieferung einschl. Kabel und Smart-Switch

20-9089 Stk 605,00

Drehzahl: 1.000 - 50.000 min⁻¹
 Gewicht: 160g (ohne Kabel)
 Ausgangsleistung: 200W
 Drehmoment: max. 8,7 cNm
 Kabellänge: 1,5m



Schnellspannhandstück EHR-500

Lieferung mit Spannzange 2,35 und 3mm und Spannschlüsseln

20-9090 Stk 353,00

Drehzahl: 50.000 min⁻¹ kurzzeitig
 40.000 min⁻¹ Dauerbetrieb
 Gewicht: 94g
 Spannzangentyp: CHH (0,3- 3,175mm)



Schnellspannhandstück EHL-401

Lieferung mit Spannzange 2,35 und 3mm und Spannschlüsseln

20-1515 Stk 353,00

Drehzahl: 50.000 min⁻¹ kurzzeitig
 40.000 min⁻¹ Dauerbetrieb
 Gewicht: 70g
 Spannzangentyp: CHH (0,3- 3,175mm)

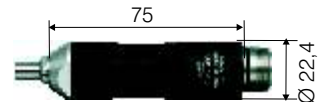

6mm-Handstück EHG-400

Lieferung mit Spannzange 6mm und Spannschlüsseln

20-1552 Stk 323,00

Drehzahl: 40.000 min⁻¹ kurzzeitig
 30.000 min⁻¹ Dauerbetrieb
 Gewicht: 110g
 Spannzangentyp: CHG (0,5 - 6,35mm)

2006 EUR exkl. MWST - Satz- und Druckfehler sowie Preisänderungen vorbehalten

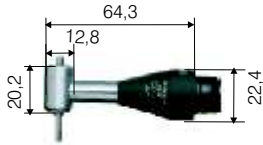

Drehzahl: 40.000 min⁻¹ kurzzeitig
20.000 min⁻¹ Dauerbetrieb
Drehzahlreduktion: 3:4
Gewicht: 54g
Spannzangentyp: CHC (1,0 - 3,175mm)

90° Winkelhandstück EIC-300
Lieferung mit Spannzange 3mm,
Spannschlüsseln, Gummiträgern
und Schleifblättern

20-1525	Stk	217,00
----------------	-----	--------

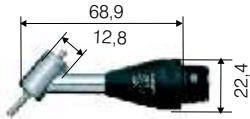

Drehzahl: 40.000 min⁻¹ kurzzeitig
20.000 min⁻¹ Dauerbetrieb
Drehzahlreduktion: 3:4
Gewicht: 54g
Spannzangentyp: CHC (1,0 - 3,175mm)

45° Winkelhandstück EKC-300
Lieferung mit Spannzange 3mm,
Spannschlüsseln, Gummiträgern und
Schleifblättern

20-1526	Stk	227,00
----------------	-----	--------

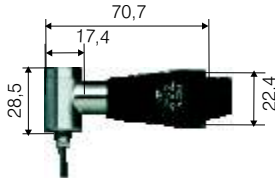

Drehzahl: 40.000 min⁻¹ kurzzeitig
20.000 min⁻¹ Dauerbetrieb
Drehzahlreduktion: 1:1,5
Gewicht: 107g
Spannzangentyp: CHS (0,8 - 3,175mm)

90° Winkelhandstück ERA-270
FÜR HÖHERE BEANSPRUCHUNG
Lieferung mit Spannzange 3mm und
Spannschlüsseln

20-1551	Stk	353,00
----------------	-----	--------

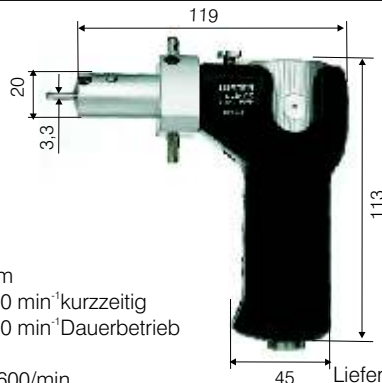

Werkzeugaufnahme: 3,3mm
Motordrehzahl: 40.000 min⁻¹ kurzzeitig
30.000 min⁻¹ Dauerbetrieb
Drehzahlreduktion: 1:4
Hubzahl: 0 - 7.600/min
Hublänge: 0 - 6mm stufenlos
Gewicht: 680g

Handfeilmaschine ELS 100
Lieferung mit Werkzeughaltersortiment und
Spannwerkzeugen

20-1516	Stk	827,00
----------------	-----	--------

Mini-Feilmaschine EML-2/4/8

Lieferung mit Werkzeughaltersortiment und Spannschlüsseln			Hub
20-1556	Stk	474,00	0,2mm
20-1555	Stk	474,00	0,4mm
20-1554	Stk	474,00	0,8mm

Werkzeugaufnahme:	3,3mm
Drehzahl:	40.000 min ⁻¹ kurzzeitig 30.000 min ⁻¹ Dauerbetrieb
Drehzahlreduktion:	1:4
Gewicht:	130g
Hubzahl:	0 - 10.000/min

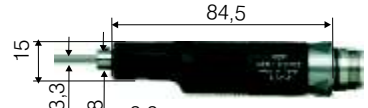

Bandschleifer EBS-100

Lieferung mit Sortiment Schleifbändern		
20-1557	Stk	494,00

Schleifbandbreite:	4, 6 und 8mm
Motordrehzahl:	40.000 min ⁻¹ maximal 30.000 min ⁻¹ Dauerbetrieb
Bandgeschwindigkeit:	0 - 940 m/min
Gewicht:	355g



Maschinenspindel ENR-302

Lieferung mit Spannzange 3mm und Spannschlüsseln		
20-1520	Stk	363,00

Max. Drehzahl:	20.000 min ⁻¹
Gewicht:	230g
Spannzangentyp:	CHK (0,5 - 6,35mm)

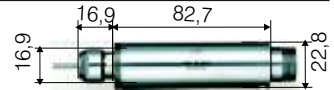

Reduziergetrieb ERG-01B

20-1553	Stk	111,00
---------	-----	--------

Drehzahlreduktion:	1:4
Motordrehzahl:	40.000 min ⁻¹ max. 30.000 min ⁻¹ Dauerbetrieb

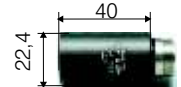

Adapter Espert-E-Max ECN-01

20-1518	Stk	48,40
---------	-----	-------

Adapter zum Anschluss von Electer, E-Max und Rotus - Handstücken an Espert 500 Motore

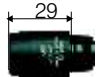

Getriebe 1:4 Espert-E-Max ERG-01

20-1517	Stk	111,00
---------	-----	--------

Adapter kombiniert mit Reduziergetriebe 1:4 zum Anschluss von Electer, E-Max und Rotus Handstücke



Spannzangen

20-90492	Stk	50,40	CHC-2,35mm
20-90430	Stk	50,40	CHC-3,0mm
20-91192	Stk	53,20	CHG-2,35mm
20-91130	Stk	53,20	CHG-3,0mm
20-91160	Stk	53,20	CHG-6,0mm
20-90692	Stk	46,60	CHH-2,35mm
20-90630	Stk	46,60	CHH-3,0mm
20-90492	Stk	50,40	CHK-2,35mm
20-90430	Stk	50,40	CHK-3,0mm
20-90460	Stk	50,40	CHK-6,0mm
20-90592	Stk	30,20	CHS-2,35mm
20-90530	Stk	30,20	CHS-3,0mm

passend für: EIC-300, EKC-300

passend für: EHG-400

passend für: EHR-500, EHL-401

passend für: ENR-302

passend für: ERA-270

2006 EUR exkl. MWST - Satz- und Druckfehler sowie Preisänderungen vorbehalten



Modell: NE77-A
 Stromzufuhr: AC 230V, 50-60Hz
 Stromspannung: 10V DC
 Abmessungen: (LxBxH) 163 x 72 x 39mm
 Gewicht: 400g
 Ladezeit: ca 1 Stunde
 Einsatzdauer: ca 1 Stunde
 Drehzahlbereich: 2.000 bis 30.000 min⁻¹



Ladegerät

20-9924	Stk	100,80
---------	-----	--------

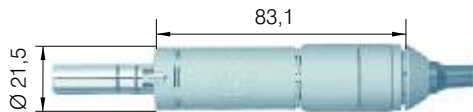

VIVA-MATE 3 Standard Set

VIVA-MATE 3 ist kompakt, leicht, transportabel bei optimaler Leistungserbringung. Idealer Einsatzort, überall wo keine Steckdose zur Verfügung steht. Einsatzdauer ca. 1 Stunde; Ladezeit ca. 1 Stunde.

bestehend aus:

- Kontrolleinheit 20-1471
- Mikromotor mit Kabel 20-1472
- Handstück gerade 20-1475
- Ladegerät 20-9924
- Handstück Ablage 20-1477
- Kunststoffkoffer

20-9980	Set	1.169,00
---------	-----	----------



Viva-Mate 3 Kontrolleinheit

20-1471	Stk	212,00
---------	-----	--------

Viva-Mate 3 Motor

Gewicht: 102g

20-1472	Stk	514,00
---------	-----	--------

gerades Handstück

Lieferung mit Spannzange 3mm (CHC-3,0) und Spannschlüssel
Gewicht: 75g

20-1475	Stk	343,00
---------	-----	--------

Winkel-Handstück 45°

Lieferung mit Spannzange 3mm (CHC-3,0) und Spannschlüssel
Gewicht: 45g

20-1479	Stk	272,00
---------	-----	--------

Winkel-Handstück 90°

Lieferung mit Spannzange 3mm (CHC-3,0) und Spannschlüssel
Gewicht: 45g

20-1478	Stk	262,00
---------	-----	--------

Fuß-Kontroll Ein/Aus Taster

20-1474	Stk	50,40
---------	-----	-------